

Modulo Star 1pt 1gta

POLIMAN
Móveis

| Cores de peças | |
|--------------------|----|
| Amendoa | 2 |
| Branco | 5 |
| Off White / Branco | 51 |

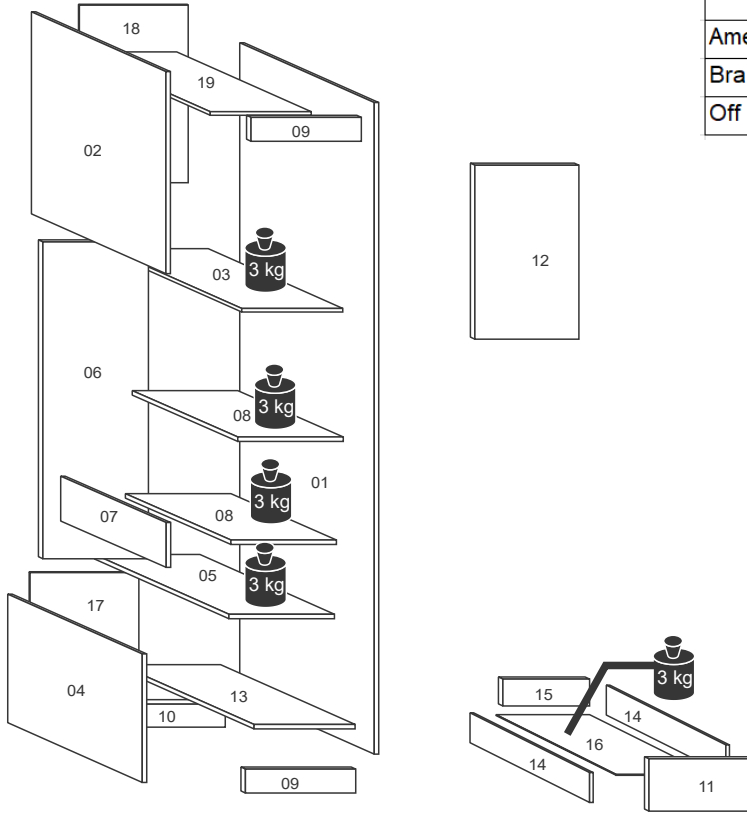

| COD | SEQ | DESCRIÇÃO | QTD | COMP | LARG | LARG |
|----------|-----|------------------------|-----|------|------|------|
| 26503113 | 1 | LATERAL MAIOR | 1 | 288 | 80 | 12 |
| 26503114 | 2 | LATERAL MENOR SUPERIOR | 1 | 400 | 100 | 12 |
| 26503104 | 3 | BASE NICHU SUPERIOR | 1 | 353 | 150 | 15 |
| 26503115 | 4 | LATERAL MENOR INFERIOR | 1 | 450 | 338 | 15 |
| 26503119 | 5 | TAMPO GAVETA | 1 | 450 | 338 | 12 |
| 26503108 | 6 | FUNDO CENTRAL | 1 | 450 | 338 | 12 |
| 26503103 | 7 | APOIO TAMPO LATERAL | 1 | 353 | 353 | 15 |
| 26502108 | 9 | MOLDURA RODAPE | 2 | 402 | 313 | 3 |
| 26502110 | 10 | RODAPE TRASEIRO | 1 | 364 | 364 | 3 |
| 26503112 | 11 | FRENTE GAVETA | 1 | 594 | 364 | 3 |
| 26503117 | 12 | PORTA SUPERIOR | 1 | 348 | 175 | 15 |
| 26503105 | 13 | BASE | 1 | 2180 | 450 | 15 |
| 26500102 | 14 | LATERAL DE GAVETA | 2 | 676 | 450 | 15 |
| 26503101 | 15 | CONTRA FUNDO | 1 | 450 | 430 | 15 |
| 26503109 | 16 | FUNDO GAVETA | 1 | 338 | 77 | 15 |
| 26503110 | 17 | FUNDO INFERIOR | 1 | 582 | 348 | 15 |
| 26503111 | 18 | FUNDO SUPERIOR | 1 | 369 | 80 | 15 |
| 26503106 | 19 | CHAPEU | 1 | 450 | 353 | 15 |

ACESSÓRIOS

| | |
|---|-----------------------------|
| A | Parafuso 4.5x40 - 32 Pçs. |
| B | Parafuso 4.0x40 - 04 Pçs. |
| C | Parafuso 3.5 x 12 - 8 Pçs. |
| D | Parafuso 4.0 x 14 - 48 Pçs. |
| E | Prego 12x12 - 04 Pçs. |
| F | Prego 10x10 - 34 Pçs. |
| G | Cavilha 6x30 - 12 Pçs. |
| H | Puxador 2 Pçs. |
| I | Dobradiça e Calço 2 Pçs. |
| J | Sache de cola 1 Pçs. |
| K | Corredilha 1 Pçs. |
| L | União metal 28x10 4 Pçs. |
| M | Sapata 4 Pçs. |
| N | Tapa furo adesivo 16 Pçs. |
| O | Cantoneira 19 Pçs. |
| P | Logomarca 1 Pçs. |

ATENÇÃO! Guarde a etiqueta colada na embalagem do produto, nela estão informações importantes do seu produto caso necessite de assistência você precisa informar o número do Lote contido na etiqueta.

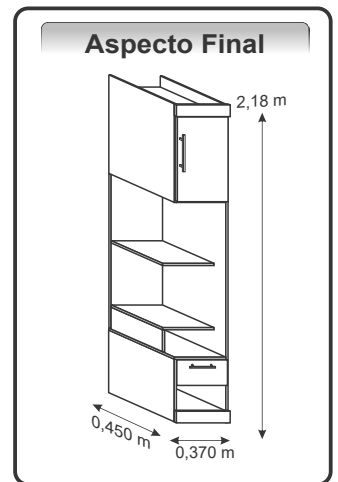

Edição_A1 - 30/04/21

**DADOS INDISPENSÁVEIS PARA VALIDADEZ DESTA GARANTIA.
LOS DATOS ESENCIALES PARA LA VALIDADEZ DE ESTA GARANTÍA.
DATA ESSENTIAL FOR VALIDITY OF THIS GUARANTEE.**

- 1) Apresentar este certificado de garantia acompanhado do recibo de compra do local de aquisição do produto.
- 1) Para presentar este certificado de garantia junto con el recibo de compra desde el lugar de compra.
- 1) To present this guarantee certificate together with the sales receipt from the place of purchase.
- 2) Esta garantia perderá sua validade mesmo dentro do prazo acima estipulado se:
- 2) This warranty will sustain valid even within the time stipulated above if:
- 2) Esta garantía será válida incluso sostener en el tiempo estipulado, si:
- O produto apresentar danos por mau trato, acidente, uso diferente do indicado ou uso em condições ambientais deficientes (contato direto com água, fogo, etc.);
- El producto está dañado por el abuso, accidente, mal uso o uso diferente al indicado en las malas condiciones ambientales (contacto directo con agua, fuego, etc.);
- The product is damaged by abuse, accident, misuse or use other than that indicated in poor environmental conditions (direct contact with water, fire, etc.).
- Os vidros e espelhos quebrarem ou trincarem após a entrega e montagem dos produtos;
- The windows and mirrors trincarem break or after the delivery and assembly of products;
- Las ventanas y los espejos trincarem descanso o después de la entrega y montaje de productos;
- Quando o produto não for montado por profissionais devidamente treinados pelo revendedor;
- Cuando el producto no está instalado por profesionales capacitados por el concesionario;
- When the product is not installed by professionals trained by the dealer;
- Dobradiças, corredeiras e puxadores somente terão sua garantia quando apresentarem defeitos de fabricação.
- Bisagras, controles y deslizados sólo tienen la garantía por defectos de fabricación.
- Hinges, knobs and sliders only have your warranty if defective manufacturing.
- 3) Todo e qualquer produto com avarias deverá ser feito vistoria por parte do técnico autorizado pelo revendedor e indústria. Em hipótese alguma será realizada a troca total do produto.
- 3) Cualquier producto con daños debe ser realizado por la inspección técnica por el distribuidor autorizado y la industria. En ningún caso se llevará a cabo el intercambio del producto.
- 3) Any product with damage should be done by the technical inspection by authorized dealer and industry.
- In no event will be held the exchange of the product.

TERMO DE GARANTIA / RENUNCIA DE GARANTÍA / DISCLAIMER OF WARRANTY

Poliman Indústria e Comércio de Móveis Ltda., garante este produto (peças e mão de obra, por defeitos de fabricação), pelo prazo de noventa dias a partir da data de emissão da nota fiscal de venda do produto

La Poliman Indústria e Comércio de Móveis Ltda., garantiza que este producto (piezas y mano de obra por defecto período de noventa días de la fecha de emisión de la factura de venta del producto al consumidor.

The Poliman Indústria e Comércio de Móveis Ltda., warrants this product (parts and labor for manufacturing defects), or a period of ninety days from the issuance of the invoice

Dicas de Conservação / Maintenance Tips / Dicas para Conservación

*Para limpar ou tirar manchas, utilize uma flanela umedecida em solução de água e álcool, na mesma proporção. *Evite exposição ao sol.

*To clean or remove stains, use a piece of flannel dampened with a water and alcohol solution, in the same proportion. *Avoid direct sunlight.

*Para limpiar o sacar manchas, utilice una flanela humedecida en solución de agua y alcohol, en la misma proporción.

*Evite la exposición directa al sol.

POLIMAN

Rod. Herminio Antonio Pennachi, PR 444 KM 05
Parque Industrial 05 - CEP: 86702-625
Fone: +55 43 3276-8600 - Fax: +55 43 3276-8600
http://www.poliman.ind.br
Arapongas - Paraná - Brasil

PAPEL RECICLADO

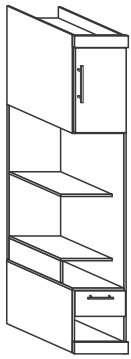

Produto com opção de montagem inversa

ATENÇÃO
 Senhor montador este produto tem a opção de montar tanto do lado direito como do lado esquerdo, defina o lado antes de iniciar a montagem

PASSO 1

- A) Fixe as peças 13 e 19 na 01 utilizando parafusos (A)
- B) Fixe a peça 05 na peça 01 com parafusos (A)
- C) Fixe a peça 06 na peça 05 utilizando parafusos (A)
- D) Fixe a peça 03 nas peças 01 e 06 utilizando parafusos (A)
- E) Fixe a peça 10 nas peças 01 e 13 utilizando as cantoneiras (O) e parafusos (D)

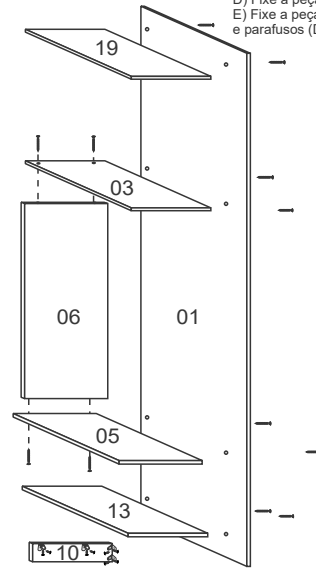

PASSO 2

- A) Fixe a peça 07 na peça 05 utilizando cavilhas (G) e parafusos (A)
- B) Fixe as peças 08 na peça 01 e 06 utilizando parafusos (A)
- C) Fixe a peça 08 na peça 07 utilizando cantoneira (O) e parafusos (D)

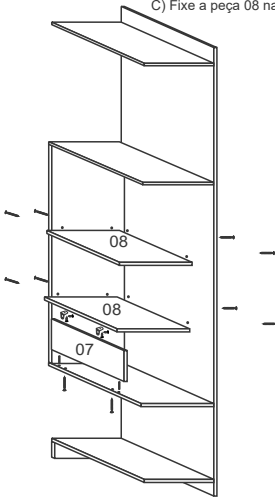

PASSO 3

- A) Fixe a peça 02 nas peças 13 e 03 utilizando parafusos (A)
- B) Fixe a peça 04 na peça 05 utilizando cavilhas (G), cantoneira (O) e parafusos (C)
- C) Fixe a peça 04 na peça 13 utilizando parafusos (A)

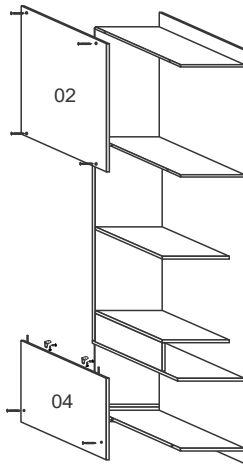

PASSO 4

- A) Fixe as peças 09 nas peças 13 utilizando cantoneiras (O) e parafusos (D)
- B) Fixe as corredeiras nas peças 01 e 04 utilizando parafusos (C)
- C) Fixe as sapatilhas plásticas (M) com prego 12x12 (E)

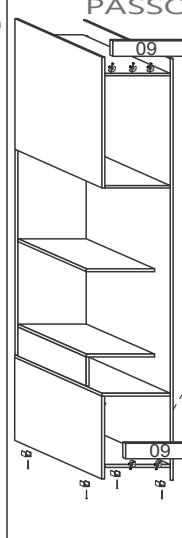

PASSO 5

- A) Fixe dobradiças (I) na peça 12 utilizando parafusos (D)
- B) Fixe o puxador (H) na peça 12 utilizando parafusos (B)

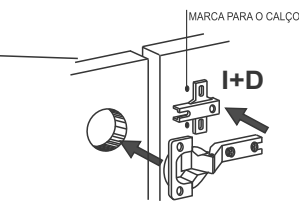
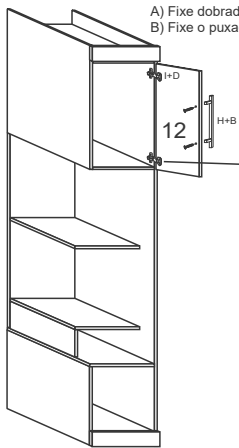

PASSO 7

- A) Fixe os fundos (17) e (18) utilizando pregos (F)

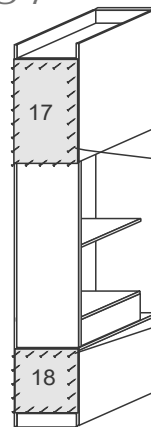

PASSO 6

- A) Fixe as cantoneiras (O) nas peças 11 utilizando parafusos (D)
- B) Fixe as peças 11 na peça 14 utilizando cavilhas (G), cola (J)
- C) Fixe as peças 14 na peça 15 com parafusos (A)
- D) Fixe o fundo 16 com pregos (F)
- E) Fixe as corredeiras (K) na peça 16 com parafusos (D)

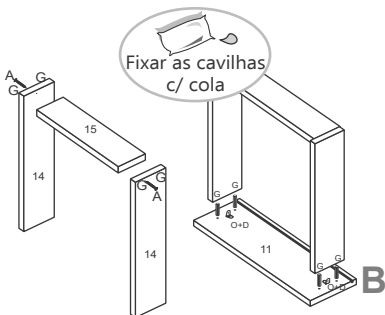

Fixar as cavilhas c/ cola

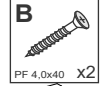
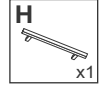
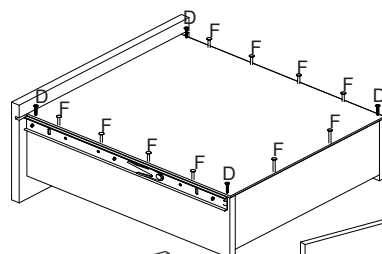

Aspecto Montado

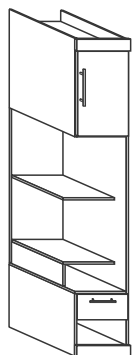

Módulos Star - Exclusivos Puxador MDF cor Amêndoa / Off White

Todas as portas na Cor Off/White
Portas identificadas com códigos.

