

Termo de Garantia

A Telasul Indústria de Móveis S.A. oferece 90 (noventa) dias, relativos à garantia legal, na linha de cozinhas de madeira, para vícios ou defeitos de fabricação, cujo prazo inicia a partir da data de emissão da nota fiscal pela loja revendedora. Caso seja verificado eventual defeito, o consumidor deverá entrar em contato com a loja onde adquiriu o produto. Esta garantia é válida para todo o território nacional e somente terá valor se acompanhada da respectiva nota/cupom fiscal de venda. A Telasul não autoriza pessoa ou entidade, incluindo as lojas que comercializam os produtos que fabrica, a assumir, em seu nome, qualquer outra garantia que não a constante neste certificado, incluindo, mas não se limitando, àquelas comercializadas no varejo sob o nome de "garantia estendida", que têm como finalidade oferecer um prazo extra de cobertura de problemas. A Telasul não se responsabiliza pela montagem e instalação dos bens adquiridos, as quais deverão seguir as orientações que estão descritas no manual que acompanha o produto. A Telasul reserva-se no direito de efetuar, nos seus produtos, eventuais modificações que considerar necessárias, sem prejudicar as características essenciais dos mesmos. Se identificado o vício ou defeito de ordem de fabricação, as despesas de transporte para reparo e/ou substituição dos produtos serão de responsabilidade da Telasul. A garantia abrange tão somente a peça em que foi identificado o vício, não sendo obrigatória a troca de todos os itens adquiridos.

Orientações Gerais

- É obrigatório fixar o móvel na parede.
- É recomendável evitar que o produto seja exposto diretamente ao sol.
- Os acessórios que acompanham o produto devem ser utilizados unicamente para o fim a que se destinam, não existindo responsabilidade da Telasul na hipótese de serem utilizados com finalidade diversa.
- A Telasul não se responsabiliza pelos danos decorrentes da incorreta instalação de pedras, mármore, eletrodomésticos ou qualquer outro item que venha a ser integrado ao produto ora adquirido.
- Para evitar que os pés dos produtos se quebrem e/ou sofram algum dano, é necessário ter alguns cuidados, quais sejam:

- Não sentar ou aplicar sobrepeso;
- Não arrastar os produtos;
- Caso seja necessário mover o produto, deve-se erguer uniformemente nos quatro lados, pela sua parte inferior.

Não está coberto pela garantia

- Despesas com seguro e/ou serviços de "garantia estendida".
- Vícios decorrentes de montagem e desmontagem realizadas fora das orientações descritas no manual que acompanha o produto.
- Eventos ocasionados por falhas em instalações elétricas, hidráulicas ou relacionados a problemas estruturais do imóvel onde será realizada a instalação.
- Desgaste normal decorrente do uso.
- Danos decorrentes de agentes externos, incluindo mas não se limitando a: água, infiltrações e/ou umidade, maresia, aquecimento excessivo e/ou incêndio, excesso de luminosidade, entre outros.
- Produtos cujas características originais tenham sido alteradas, bem como aqueles adquiridos de mostruário ou showroom.
- Infestação por pragas em geral, aparecimento de ferrugem, mofo, etc.
- Mau uso, caracterizado pela falta de observação de qualquer informação e recomendação de uso constante do manual ou ainda a utilização inadequada, não recomendada ou em desacordo com as orientações fornecidas pela Telasul quanto à conservação e limpeza.
- Colocação de peso acima do especificado no manual que acompanha o produto.
- Utilização do produto em ambientes sujeitos à incidência de gases corrosivos ou em locais de altas ou baixas temperaturas, poeira, ou acidez.
- Eventos ocorridos durante o transporte, carga e descarga, batidas e/ou amassados.

Lista de peças / List of pieces / Lista de piezas

	Código/Code	Descrição/Description/Descripción	Qty.
1	LAT0046F	LATERAL 800X300X15MM LAT0046F	1
2	FDO0030S	FUNDO 795X368X2,5MM FDO0030S	1
3	PRT0024F	PRATELEIRA 769X300X15MM PRT0024F	3
4	LAT0022F	LATERAL 800X300X15MM LAT0022F	1
5	TRA0027S	TRAVESSA 769X70X15MM TRA0027S	3
6	FDO0026S	FUNDO 795X299X2,5MM FDO0026S	1
7	PTA0021F	PORTA 793X335X15MM PTA0021F	2
8	TRA0028S	TRAVESSA 769X80X15MM TRA0028S	1

ARMARIO HIBISCO 800MM
2PT BAS

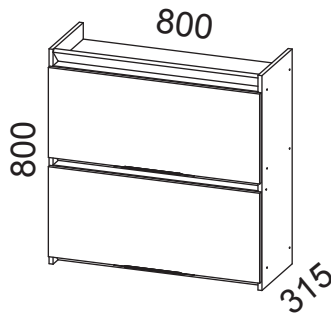

RÉGUA PARA MEDIR OS PARAFUSOS



Como conservar sua cozinha Telasul:

- Na limpeza, utilizar pano macio levemente umedecido em água e sabão neutro. Após, secar, para evitar mofo no produto.
- Nunca utilizar álcool ou produtos abrasivos e, principalmente esponjas de aço ou qualquer material que arranhe a superfície.
- Evitar guardar substâncias ácidas (sal, vinagre limão, cebola etc.) em contato direto com o móvel.

TELASUL INDÚSTRIA DE MÓVEIS S.A.
BR 470 entroncamento com RSC 453
Cx. Postal 36 / CEP 95720-000 | Garibaldi/RS | Brasil
(54) 3463.9444
www.telasul.com.br
assistencia@telasul.com.br



M904002-PO

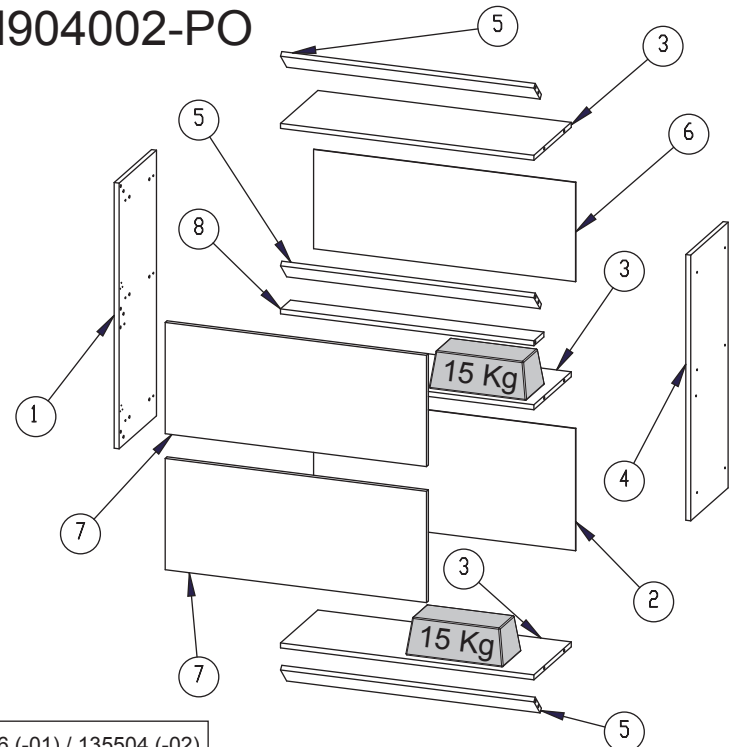

FERRAGEM: 135496 (-01) / 135504 (-02)

O	PARAFUSO 4,8x45 MM SCREW 4,8x45 MM TORNILLO 4,8x45 MM	04	N	PROTEÇÃO P/ SUPORTE SUPPORT PROTECTION PROTECCION DE APOYO	04	M	SUPORE DE FIXAÇÃO MOUNTING BRACKET SOPORTE DE FIJACION	04	H	DOBRADIÇA FRAME WING BISAGRA	04
U	FIXADOR DE COSTA HARDBOARD PANELS HOLDER FLAJADOR PARA ESPALDAR	09	E	PARAFUSO 3,5x14 MM SCREW 3,5x14 MM TORNILLO 3,5x14 MM	28	X	PISTÃO PISTÓN	02	AK	ADESIVO THELA THELA STICKER STICKER THELA	01
B	CAVILHA 30x8 MM WODDEN DOWEL 30x8 MM TARUGO DE MADEIRA 30x8 MM	26	F	PARAFUSO 4,0x14 MM SCREW 4,0x14 MM TORNILLO 4,0x14 MM	10	P	PARAFUSO 3,5x25 MM SCREW 3,5x25 MM TORNILLO 3,5x25 MM	02	I	CALÇO DOBRADIÇA DOOR WING SOPORTE BISAGRA	04
C	PREGO 10x10MM NAIL 10x10MM CLAVO 10x10MM	37	A	PARAFUSO 3,5x40 MM SCREW 3,5x40 MM TORNILLO 3,5x40 MM	14	T	BUCHA ANCHOR TARUGO PLÁSTICO	04	AE	TAPA FURO COVER TAPAAGUJERO	16
AH	PUXADOR HANDLE TIRADOR	02	AG	AMORTECEDOR BUFFER AMORTIGUADOR	04	1					
B	CAVILHA 30x8 MM WODDEN DOWEL 30x8 MM TARUGO DE MADEIRA 30x8 MM	26	A	PARAFUSO 3,0x40 MM SCREW 3,0x40 MM TORNILLO 3,0x40 MM	14						

